



MLT GROUP

Conveyor Solutions Expert

RacloFlex

Z²



Band Abstreifer / Primärer Mehrklingen-Abstreifer
mit automatischem Federspanner



Warum Sie den RacloFlex Z² wählen sollten ?

Eine technische Innovation auf dem Markt

❖ Ein einzigartiges System, das sich an Ihr Band anpasst

Jede Klinge ist mit 2 internen Federn ausgestattet und schnell verbunden, auf einer Achse welche leichte Drehungen und einen einfachen Wechsel ohne Justierung ermöglicht.

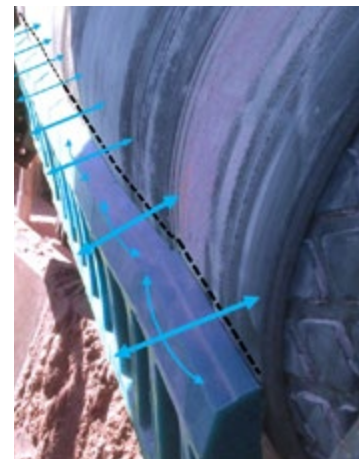
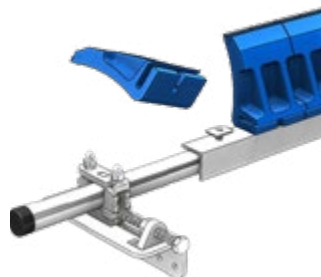
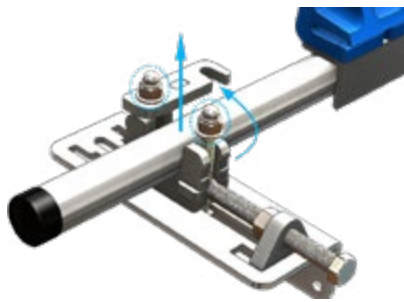
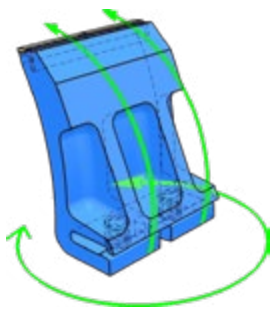
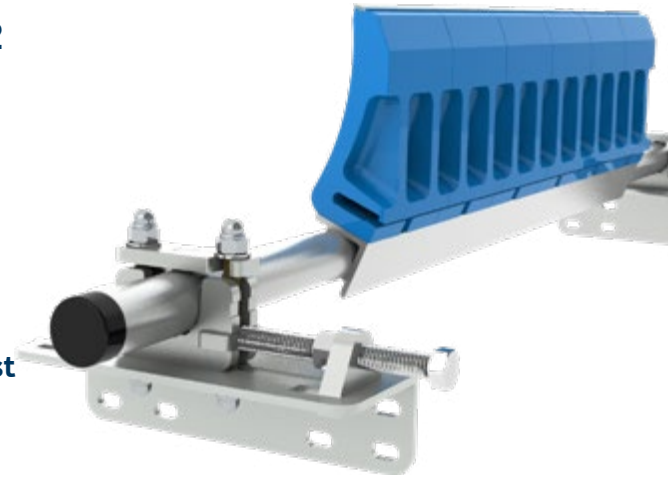

Die einfachen Mono-Klingen der Wettbewerber können sich nicht an das Band anpassen.

Die Multi-Klingen des RacloFlex Z² folgen dem Profil des Bandes und passen sich perfekt an.

VORTEILE

- Wirtschaftlich und anpassungsfähig
- Hohe Reinigungsleistung
- Verzinkte Metallteile
- Gezahntes Lager mit Schnellöffnungssystem
- Nur verschlissene Klingen müssen ausgetauscht werden
- Verschiedene Klingen verfügbar
- Einziehbare Druckstange
- Einstellbar auf konkaves oder konvexes Band
- Druck über die integrierte Feder in jeder Klinge
- Automatische Neuausrichtung der Klingen zur Sicherstellung des zentralen Verschleißes

OPTIONEN, ZUBEHÖR UND AUSFÜHRUNGEN

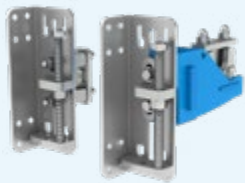

Anzugdruck

Ermöglicht die Einstellung des Abstreifdrucks von oben und innerhalb des Aufstellwinkels.



Spezielles «MultiTool»

Führt alle notwendigen Funktionen zur Einstellung des Abstreifers aus.



Besondere Qualitäten

Eine Vielzahl von Klingensqualitäten für jede Art von Anwendung verfügbar.

Allgemeine Informationen für den RacloFlex Z²

Klingensqualität :	Wolframkarbid : 93 HRA 3x15mm
	Oder- Wolframkarbid : 93 HRA 5x10mm
	Oder- Schlagkarbid : 66 HRA 5x10mm (Kompatibel mit SUPER-SCREW® / ISC® / FIX'N GO®)
	Oder- Verschleißfestes Polyurethan : 25mm ³ svt DIN53516-10N (Kompatibel mit SUPER-SCREW® / ISC® / FIX'N GO®)
Arbeitsstellung :	Abstreifwinkel = 90° bei Tangente (siehe Hinweis)
Oberflächenbehandlung :	Alle Teile aus verzinktem Stahl + Schrauben aus Edelstahl der Güteklasse A2
Temperatur :	-15° / + 50° C
pH-Bereich :	3 bis 11
Maximale Geschwindigkeit :	Z ² 1 Weg = 2 m/s 2 Wege = nicht empfohlen
	Z ² -HD 1 Weg = 4 m/s 2 Wege = nicht empfohlen

Vermeiden Sie die Einwirkung von: Schlag und Klammern auf Hartmetall (Wählen Sie Polyurethanklingen oder Schlagkarbid)

Heißem Dampf : spezielle Qualität verfügbar
 Korrosive Atmosphäre : Ganz oder teilweise rostfreier Stahl möglich
 Papier, Faden, Gewebe und Haushaltswäsche
 Unkontrollierte Verschmutzung des gesamten Abstreifers

Band, mm	400	500	650	800	1000	1200	1400	1600	1800	2000
Abstreifbreite, mm	378	504	630	756	882	1134	1260	1512	1638	1890
Anzahl der Klingen	3	4	5	6	7	9	10	12	13	15

Für jede Anfrage eines Abstreifers, der für einen Gurt mit einer Breite von mehr als 2200 mm geeignet ist, wird der Abstreifer auf Bestellung gefertigt.

Typische Anwendung in Verbindung mit einem RacloFlex Sw

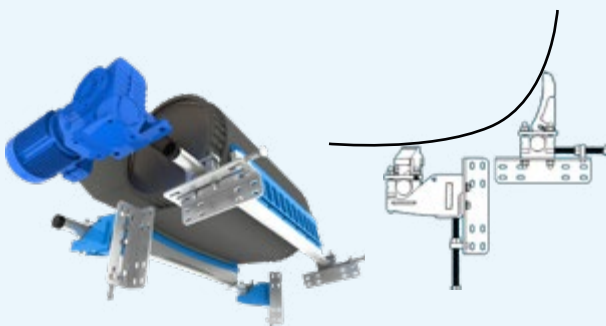

RacloFlex Z²-HD

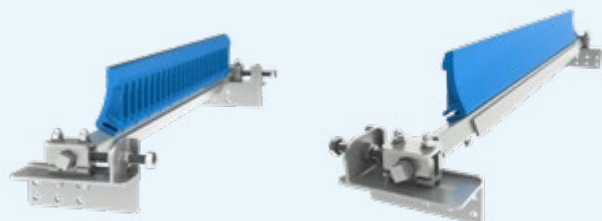

Die schwere Version des **RacloFlex Z²-HD** wird für Bänder von 1400 bis 2200 mm empfohlen; Wolframkarbid 5x10, Rohr, verstärkter Mechanismus



RacloFlex Z²

MLT Conveyor Solutions Expert

Mehr als 70 Jahre Innovation zu
Ihren Diensten.



Vertriebspartner



www.mltgroup-conveyor.com - info@mltgroup-conveyor.com